





**Wir lieben die Herausforderung!
Ganz gleich welche Branche
und welches Produkt.**

Mario Krämer und Lothar Krämer, Managing Directors

**We love the challenge!
Whichever trade and product.**

Mario Krämer and Lothar Krämer, Managing Directors

Was in uns steckt.

Stärken nutzen, Möglichkeiten ausschöpfen, neue Wege eröffnen: Das sind die Ansprüche, die wir an uns stellen – und auf denen der Erfolg unseres Unternehmens seit mehr als 20 Jahren beruht. Wir bieten innovative und funktionelle Automatisierungstechnik die an die häufig wechselnden, oftmals komplexen und individuellen Kundenanforderungen optimal angepasst sind.

Unsere Kunden kommen aus den unterschiedlichsten Branchen aus der ganzen Welt. So sind wir zum Beispiel in der Elektro-, Lebensmittel- und optischen Industrie aber auch im Automobil- und Maschinenbau zu Hause.

Mit unserem Wissen als Anbieter von innovativen Transport- und Handhabungslösungen sind wir auf die unterschiedlichsten Herausforderungen bestens vorbereitet.

What counts is what's in us.

Using our strength and opportunities, finding new paths: These are our challenges and demands upon ourselves – and on which we have based the success of our company for more than 20 years. We offer innovative and functional automation technology, which has been adapted to the changing, individual and complex requirements of our customers.

Our clients can be found amongst miscellaneous trades and industries worldwide, such as the automotive-, electronics- and food industry and companies focusing on optical business solutions or logistics.

With our knowledge regarding solutions for transport, handling and logistics, we are well prepared for the most diverse challenges.

Von der Abfüllung bis zur Palettierung – Materialfluss aus einer Hand!

Unser Produktprogramm reicht von der Entwicklung über die Herstellung bis hin zur Betreuung und Schulung von individuell automatisierten Anlagen.

Dabei kann es sich um das Verketteten von einzelnen Anlagen und Maschinen aber auch um vollautomatisierte Prozesse unter Einsatz von Industrierobotern handeln.

Unser Service im Überblick

- Planung
- Simulation
- Konstruktion
- Fertigung
- Montage
- Inbetriebnahme
- 24 Stunden Service

From filling to palletizing – best organization of material flow!

Our product range covers development, production, implementation, training and support of individually automated solutions.

Within this scope it is possible to connect various constructions and machines, but also to provide fully automated processes by using industrial robotics.

Our Service at a glance

- Planning
- Simulation
- Construction
- Fabrication
- Assembling
- Commissioning
- 24 hour Service

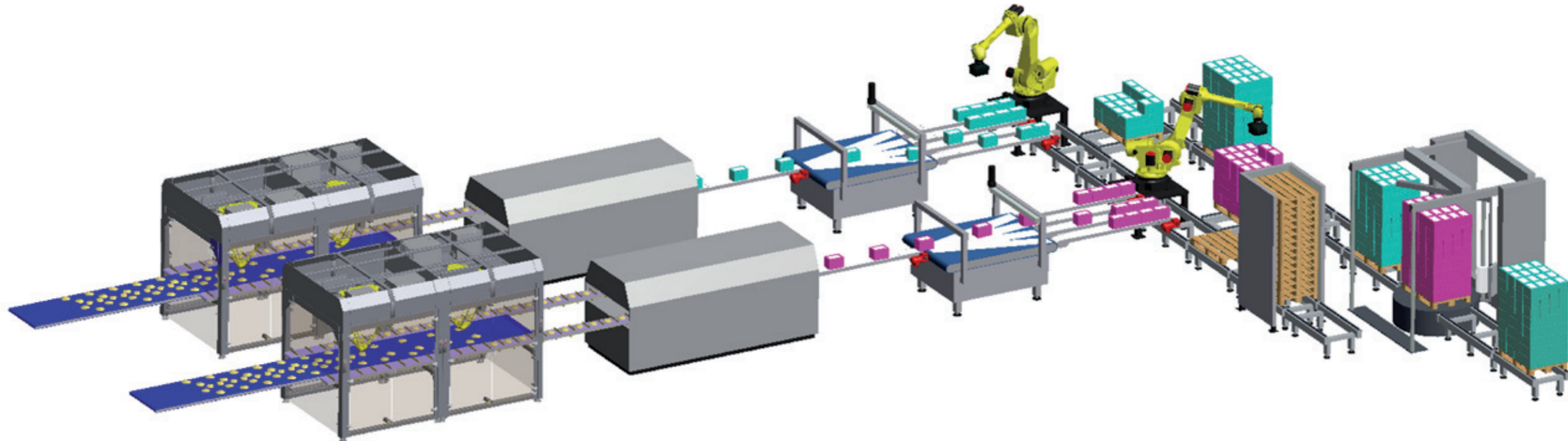

Komplette Systemintegration.

Für jede Aufgabe die optimale und wirtschaftliche Lösung!

Complete system integration.

For each task, the optimal and efficient solution!

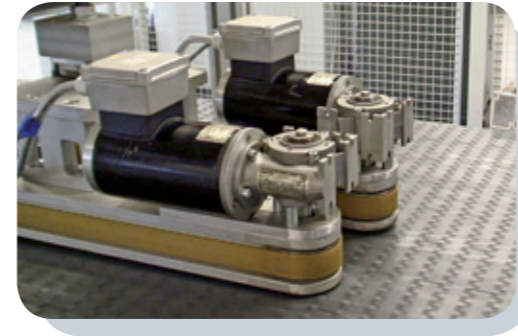

Linienverteilung /
Line allocation



Zuführung / Feeding

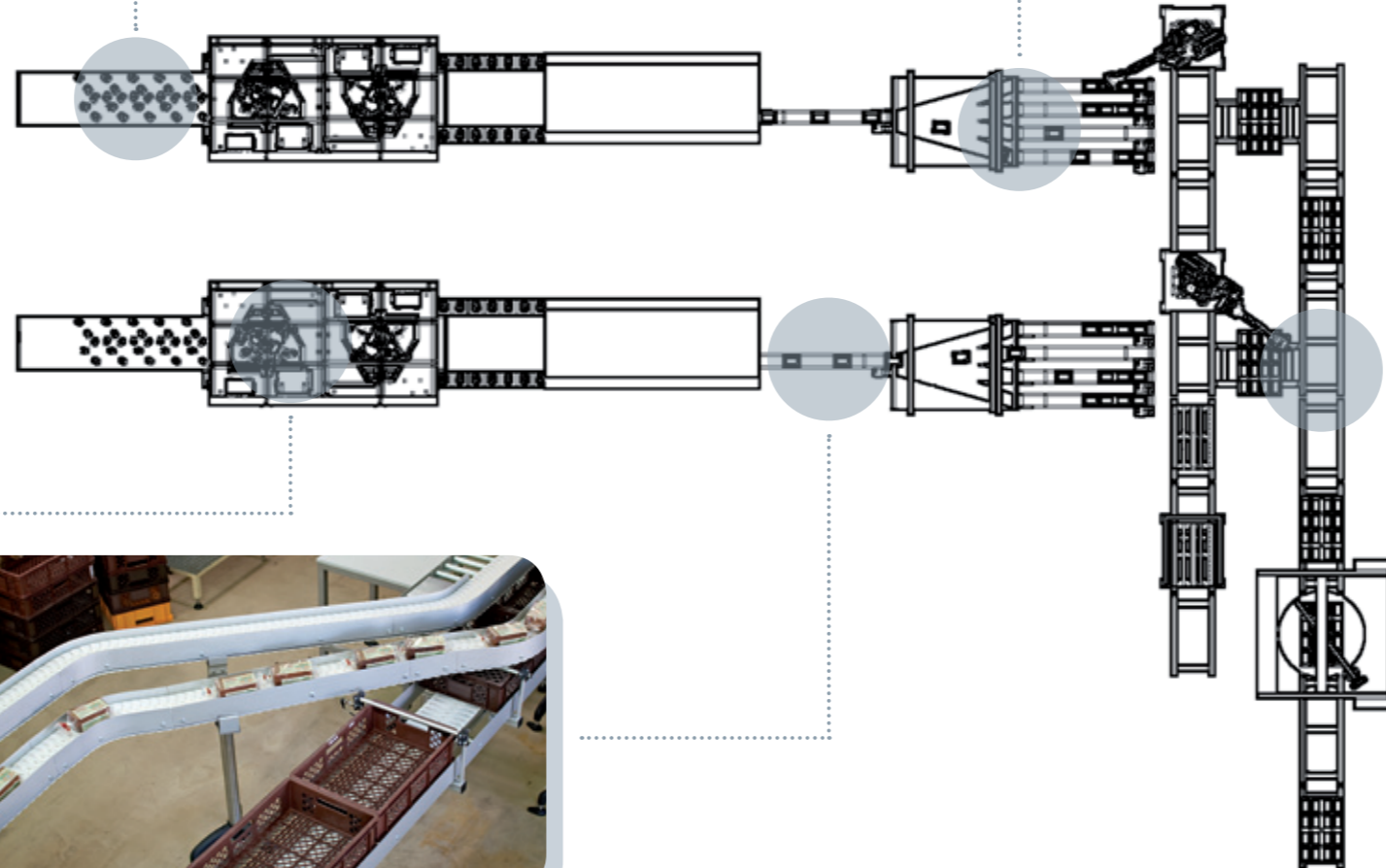

Pick & Place / Pick & Place



Transporttechnik / Conveyor systems



Palettierlösungen / Palletizer solutions

Lieferprogramm Product range

- Rollen-, Gurtförderer
Roller-, belt conveyor
- Scharnierband- und
Modulkettenförderer
Chain-, modular chain conveyor
- Vertikalförderer
Vertical conveyor
- Linienverteilssysteme
Line allocation
- Palettenfördertechnik
Pallet transport
- Palettierung
Palletizing
- Depalettierung
Depalletizing
- Pick & Place Lösungen
Pick & Place solutions



www.asaweb.de

**ASA Automatisierungs-
und Fördersysteme GmbH**

Ostring 22
D-63533 Mainhausen

Phone +49 (0) 6182 89 52 0
Fax +49 (0) 6182 89 52 29
E-Mail office@asaweb.de